

Технические характеристики подъемных столов с погрузочной площадкой серии Ergo-Lift 5.E

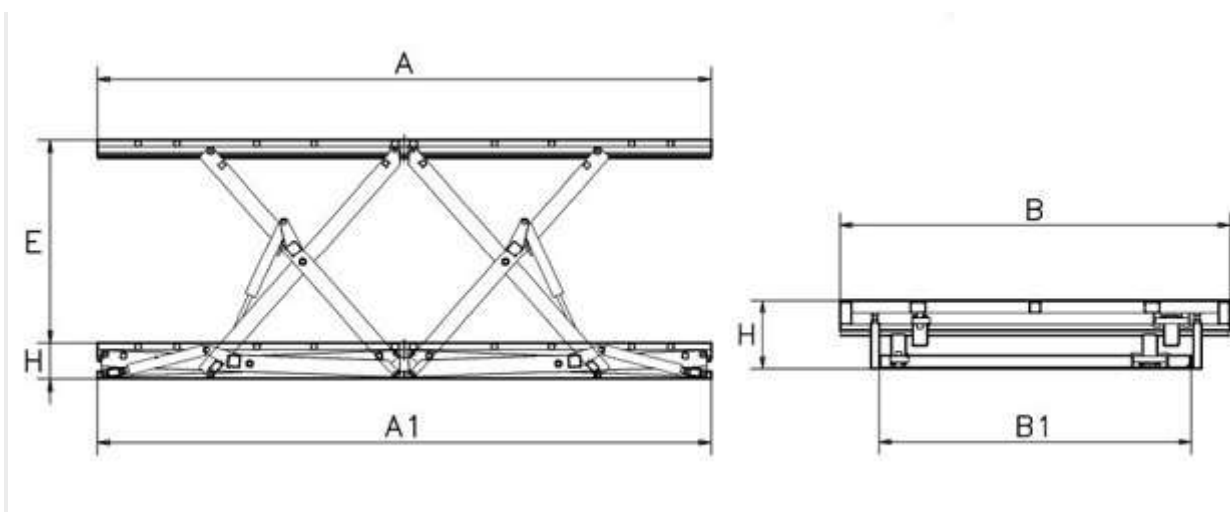

Модель	Грузоподъемность, кг	Ход подъема (E), мм	Платформа (АxВ), мм	Высота в сложенном состоянии (H), мм	Мощность мотора, Кв	Цилиндр	
						Кол-во, шт	Диаметр, мм
A5 05 E010	1000	800	2500X800	200	0,75	2	60
A5 05 E020	1000	800	2500X1000	200	0,75	2	60
A5 05 E030	1000	1000	3000X800	220	0,75	2	60
A5 05 E040	1000	1000	3000X1000	220	0,75	2	60
A5 05 E050	1000	1200	4000X800	240	0,75	2	60
A5 10 E060	2000	1200	4000X1000	240	1,1	4	60
A5 10 E010	2000	800	2500X800	200	1,1	4	60
A5 10 E020	2000	800	2500X1000	200	1,1	4	60
A5 10 E030	2000	1000	3000X800	220	1,1	4	60
A5 10 E040	2000	1000	3000X1000	220	1,1	4	60
A5 10 E050	2000	1200	4000X800	240	1,1	4	60
A5 10 E060	2000	1200	4000X1000	240	1,1	4	60

A5 20 E110	4000	950	3200X800	260	1,1	2	110
A5 20 E120	4000	950	3200X1000	260	1,1	2	110
A5 20 E130	4000	1200	3800X800	270	1,5	2	110
A5 20 E140	4000	1200	3800X1000	270	1,5	2	110
A5 20 E130	4000	1200	3800 X 800	270	1,5	2	110
A5 20 E140	4000	1200	3800 X 1000	270	1,5	2	110

Дополнительные опции

Электрические опции

5E010/020	Изменение размеров рабочей платформы и опорной рамы
5E030	Противоскользящая рифленая рабочей платформы поверхность для транспортировки людей на платформе
5E040	Алюминиевое рифленое покрытие с болтовым присоединением
5E090	Перила Располагается с одной или нескольких сторон рабочей платформы Стандартный цвет покрытия: RAL 5018 Крепление происходит при помощи штыкового присоединения (болтовое крепление для платформ шириной до 800 мм). Платформы для перемещения людей должны быть оборудованы противоскользящим покрытием.
5E100	Механическая защита от скатывания Предотвращает скатывание и падение груза, когда стол находится в раскрытом состоянии. Автоматически убирается, когда стол находится в сложенном состоянии.
5E120	Развертывающаяся ПВХ штора
5E125	Оцинкованная ячеистая сетка
5E130	Нанесение предупреждающего знака (полос желтого и черного цвета) по бокам рабочей платформы
5E140	Изменение цвета покрытия Стандартный цвет покрытия: RAL 5018
5E150	Пескоструйная обработка и полиуретановое покрытие Защищает от воздействия внешних климатических факторов.

5E152	Пескоструйная обработка и полиуретановое покрытие нестандартного цвета
5E160	Горячая оцинковка
5E170	Выносная гидростанция Гидростанция оборудована шлангами длиной 4 метра (максимальная длина 8 м) и электрическими соединителями для быстрой установки.
5E180	Изменение мощности гидравлической станции и времени подъёма
5E190	Экологическое гидравлическое масло
5E200	Однофазный электродвигатель
5E210	Трёхфазный электродвигатель